

MATLAGNING MED KAMADO GRILL



KAMADOJOE®

9804200018 220719-GH

Innehållsförteckning

Varningar	93
Förteckning över nödvändiga delar och verktyg	97
Installationsinstruktioner för grillen	98
Interna monteringsanvisningar	99
Säkerhetsinformation	104
Städning och underhåll	105
Snabbstartsguide	106
Snabbtemperaturlguide	107

Grillen levereras inte med träkol.



VARNING

- Denna handbok innehåller viktig information som är nödvändig för rätt montering och säker användning av apparaten.
- Läs och följ alla varningar och instruktioner innan du monterar och använder apparaten.
- Behåll denna användarhandbok för framtida referens.



Underlåtenhet att följa dessa instruktioner kan resultera i brand, explosion eller brännskador vilket kan orsaka skador på egendom, personskador eller dödsfall.



KOLMONOXIDFARA

- När man bränner kol eller flis avger det kolmonoxid, som inte har någon lukt och kan orsaka dödsfall.
- Använd endast på väl ventilerade platser utomhus.



VARNINGAR OCH VIKTIGA SÄKERHETSÅTGÄRDER

LÄS ALLA INSTRUKTIONER

- **VARNING!** Grillen blir mycket het. Flytta inte på den under användning.
- **VARNING!** Använd inte inomhus!
- **VARNING!** Använd inte alkohol, bensin eller andra liknande vätskor till att tända grillen.
- **VARNING!** Håll barn och husdjur borta från grillen vid alla tillfällen. Låt INTE barn använda grillen. Nära uppsyn krävs när barn eller husdjur befinner sig i närheten av grillen.

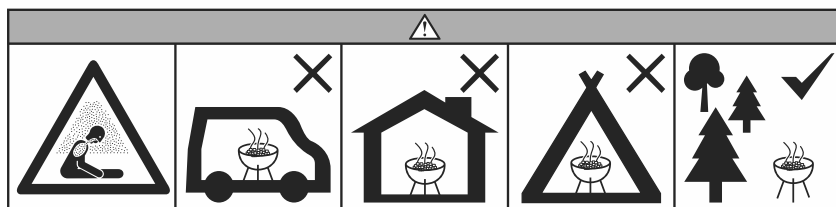

- Använd inte grillen i slutna och / eller bebodda utrymmen som hus, tält, husvagnar, husbilar, båtar. Risk för kolmonoxidförgiftning som kan orsaka dödsfall.
- Använd alltid grillen i enlighet med alla tillämpliga lokala, statliga och federala eldningsbestämmelser.
- Se till att samtliga muttrar, skruvar och bultar sitter ordentligt åtdragna före varje användning.
- Använd aldrig grillen under överliggande konstruktioner som tak, carportar, markiser eller överhäng.
- Grillen är ENDAST FÖR UTOMHUSBRUK.
- Håll ett minsta avstånd på 3 meter. från överliggande konstruktioner, väggar, skenor eller andra strukturer.
- Håll ett minsta avstånd på 3 meter från alla brännbara material, exempelvis trä, torra växter, gräs, borstar, papper eller kanvas.



VARNINGAR OCH VIKTIGA SÄKERHETSÅTGÄRDER

- Använd aldrig grillen för annan än avsedd användning. Denna grill är INTE avsedd för kommersiellt bruk.
- Det rekommenderas INTE att använda tillbehör som inte levereras av Kamado Joe eftersom de kan orsaka personskada.
- Användning av alkohol, receptbelagda eller receptfria läkemedel eller droger kan påverka användarens förmåga att montera eller på ett säkert sätt använda grillen.
- Ha alltid en brandsläckare till hands vid all användning av grillen.
- Vid matlagning med olja eller fett, ska en brandsläckare av typ BC eller ABC vara tillgänglig.
- Försök inte att släcka brinnande olja eller fett med vatten. Kontakta brandkåren omedelbart. En brandsläckare av typ BC eller ABC kan i vissa fall begränsa branden.
- Använd grillen på en plan, icke brännbar, stabil yta exempelvis jord, betong, tegel eller sten. Ett asfaltunderlag kanske inte är lämpligt för detta ändamål.
- Grillen måste stå på marken. Placera inte grillen på bord eller bänkar. Flytta INTE grillen över ojämna ytor.
- Använd inte grillen på trä eller brännbara ytor.
- Håll grillen ren och fri från brännbara material som bensin och andra brandfarliga ångor och vätskor.
- Lämna inte grillen oövervakad.
- Se till att INTE någon befinner sig nära grillen antingen under användning eller innan den har svalnat.
- Använd aldrig köksredskap av glas, plast eller keramik i grillen. Placera aldrig tomma kokkärl i grill under användning.
- Flytta aldrig grillen medan den används. Låt grillen svalna helt (under 45 ° C) innan du flyttar eller förvarar den.
- Förvara aldrig en grill som innehåller het aska eller kol. Förvara endast när grillen är helt släckt och alla ytor är kalla.
- Använd aldrig en grill som ett värmeelement. LÄS KOLMONOXIDFARA.
- Grillen är HET under användning och kommer att fortsätta att vara HET medan den svalnar. Var FÖRSIKTIG. Bär skyddshandskar / vantar.
- Knuffa eller slå INTE grillen för att förhindra personskador, skador på grillen eller att het vätska spiller eller stänker.



VARNINGAR OCH VIKTIGA SÄKERHETSÅTGÄRDER

- Var försiktig när du tar mat från grillen. Alla ytor är HETA och kan orsaka brännskador. Använd skyddshandskar eller -vantar och långa, kraftiga matlagningsredskap för att skydda mot heta ytor eller stänk från matlagningsvätskor.
- Rör inte vid HETA ytor.
- Grillen är HET under användning. För att undvika brännskador, hålla ansiktet och kroppen borta från ventiler och när du lyfter på locket. Ånga och varm luft kommer ut under användning.
- Vid tillagning över 175 ° C, ska du försiktigt öppna grillen (eller tappa ut luft ur grillen) varje gång du lyfter på kupolen för att förhindra baktändning - en våg av vit, het ånga orsakad av en plötslig tillförsel av syre. Öppna locket delvis till 5-8 cm i ca 5 sekunder för att värmen ska kunna komma ut.
- Spjällen är HETA under användning och kommer att fortsätta att vara HETA medan de svalnar. Det rekommenderas att bära skyddshandskar när du justerar grillen.
- Grillen har öppen eld. Håll händerna, håret och ansiktet borta från elden. Luta dig INTE över grillen under tändning. Löst hår och lösa läder kan ta eld.
- Hindra INTE flödena av förbränning och ventilation.
- Täck inte matlagningsgallret med metallfolie. Detta kommer dra åt sig värme och kan orsaka skador på grillen.
- Lämna aldrig GLÖDANDE kol eller aska obevakad.
- Bränsle ska vara glödhet i minst 30 minuter före användning.
- Laga inte mat innan bränslet är täckt med aska.
- Använd skyddshandskar vid hantering av denna grill eller när du arbetar med eld. Använd skyddshandskar eller långa, robusta verktyg när du lägger i ved eller kol.
- Använd aldrig träkolständvätska, bensin, alkohol eller andra mycket flyktiga vätskor för att tända träkol. Dessa vätskor kan explodera och orsaka personskador eller dödsfall.
- Max mängd träkol för Classic III är 2,7 kg. Fyll aldrig brikettgallret för mycket. Detta kan leda till allvarliga personskador samt skador på grillen.
- Bortskaffa kall aska genom att placera den i aluminiumfolie och blötlägga i vatten, slängs sedan i en icke-brännbar behållare.
- Koka inte innan bränslet har en askbeläggning.
- VARNING! Denna grill blir mycket varm, rör inte den under drift.
- Använd inte inomhus!
- VARNING! Använd inte sprit eller bensin för tändning eller åter-tändning! Använd endast braständare som uppfyller EN 1860-3!
- VARNING! Håll barn och husdjur borta.
- Använd inte grillen i ett trångt och/eller beboeligt utrymme, t.ex. hus, tält, husvagnar, husbilar, båtar. Risk för dödsfall vid kolmonoxidförgiftning.

SPARA DESSA ANVISNINGAR

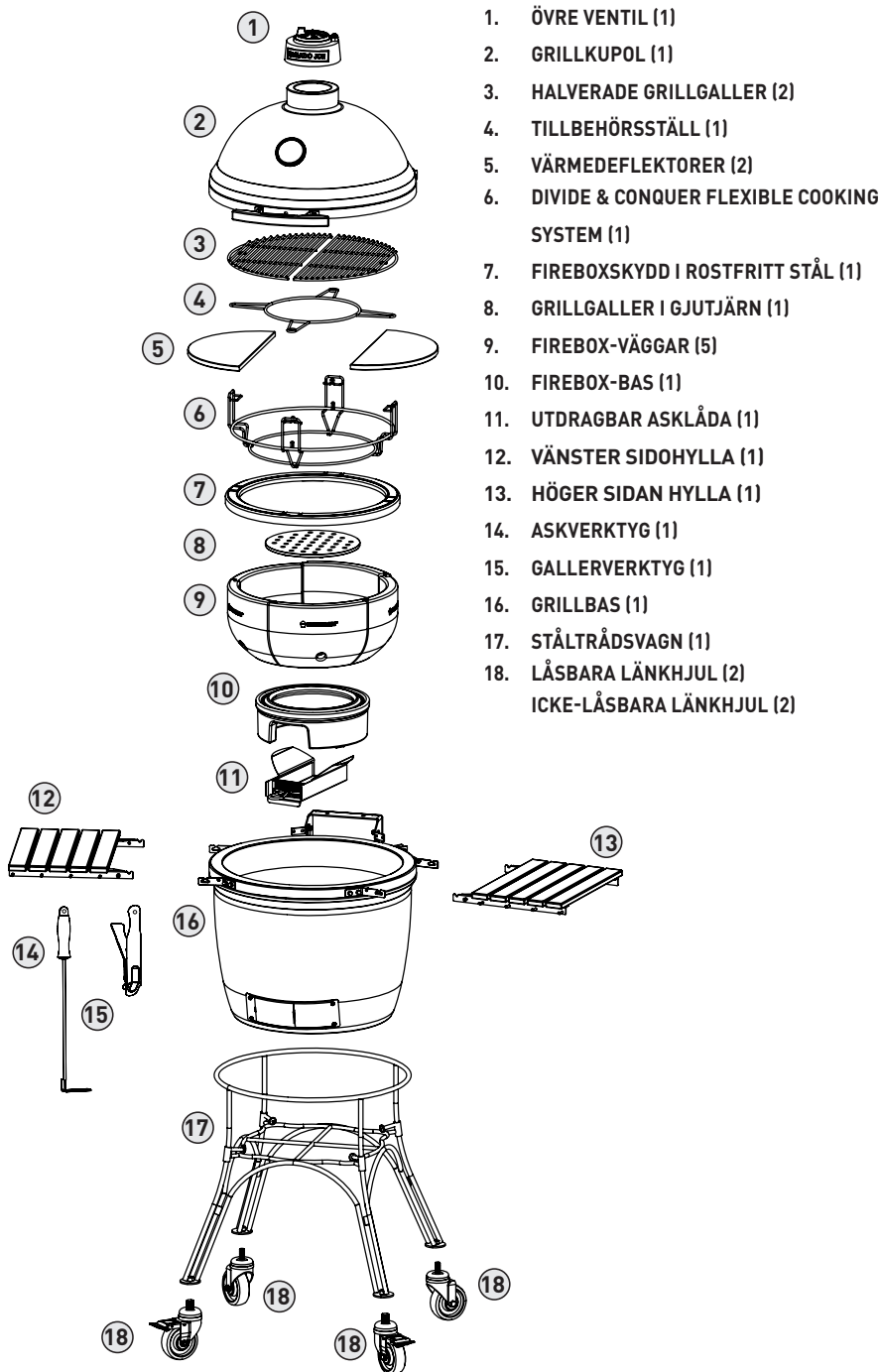

Installation av grillen

PACKA UPP DIN GRILL

- 1 Skär av plastbanden och avlägsna lådans övre och sidopaneler.
- 2 Lyft upp grillvagnens överdel och avlägsna plasten högst upp på grillen.
- 3 Öppna grillens kupol och avlägsna föremålen inuti grillen. Var försiktig när du hanterar interna keramiska delar.

KAMADO JOE-GRILL MED VAGN

- 1 När de inre komponenterna har avlägsnats från grillen, ska du lyfta ut grillen ur lådan och ställa den åt sidan. På grund av grillens vikt, rekommenderar vi att två personer utför den här uppgiften. Lyft INTE grillen med hjälp av sidohyllorna. Ta tag i det bakre gångjärnet och den främre ventilationsöppningen när du lyfter grillen. Använd skyddshandskar när du lyfter och var ytterst försiktig.
- 2 Avlägsna plasten som sitter runt grillvagnens bas.
- 3 Lås hjulen längst ner på grillvagnen. Montera ihop grillvagnens två delar med de medföljande skruvarna i rostfritt stål, som redan är monterade längst ner på vagnen.
- 4 Använd samma lyfteknik som tidigare för att lyfta upp grillen på vagnen. Justera grillen på vagnen så den nedre ventilationsöppningen är vänd framåt mot vagnen. Framsidan på vagnen är den sida som har två spärnhjul.

1

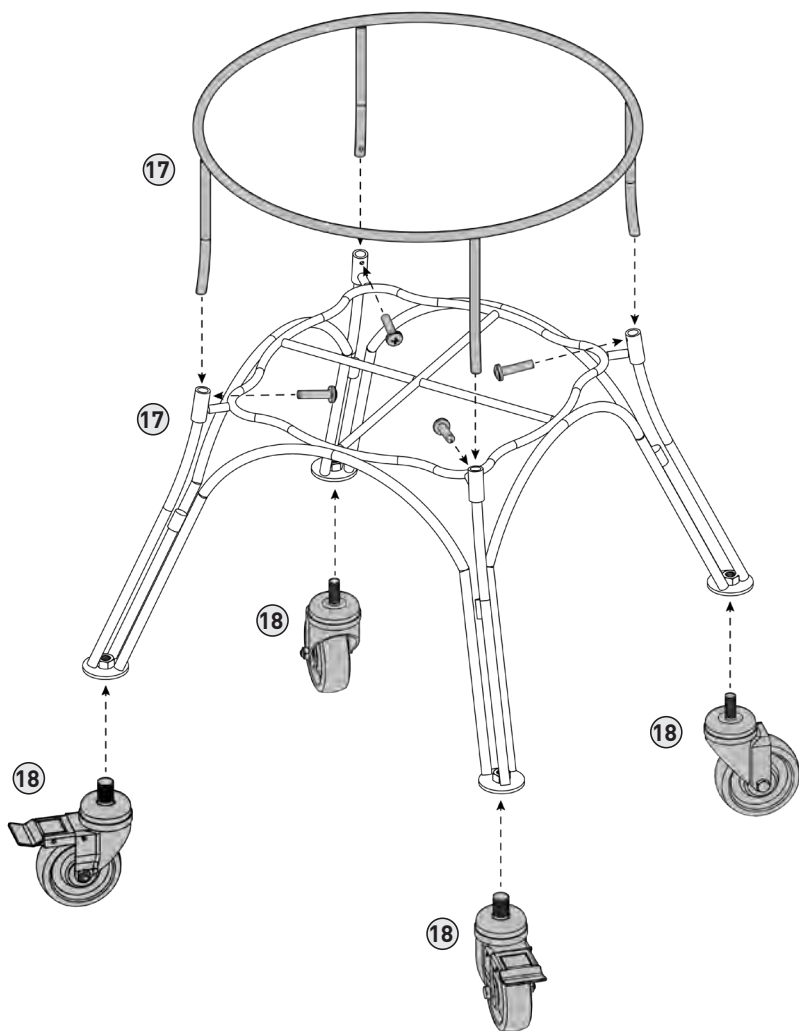

2

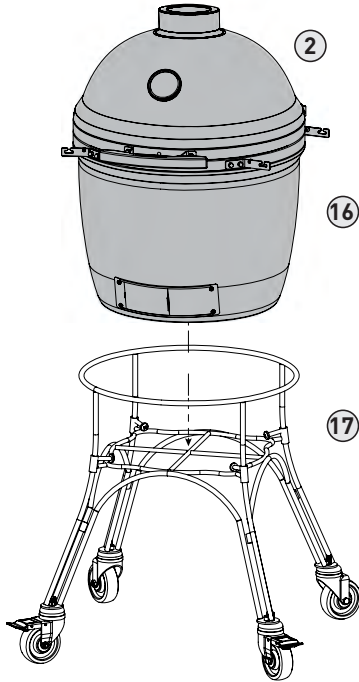

3

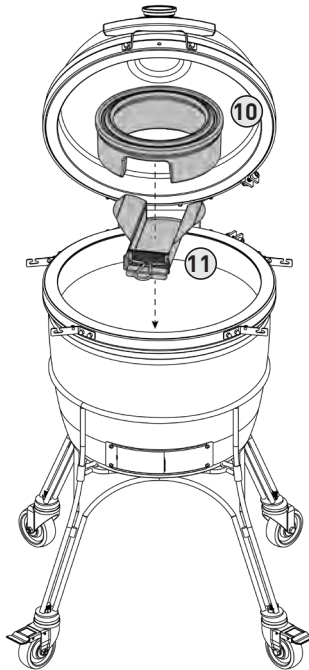

4

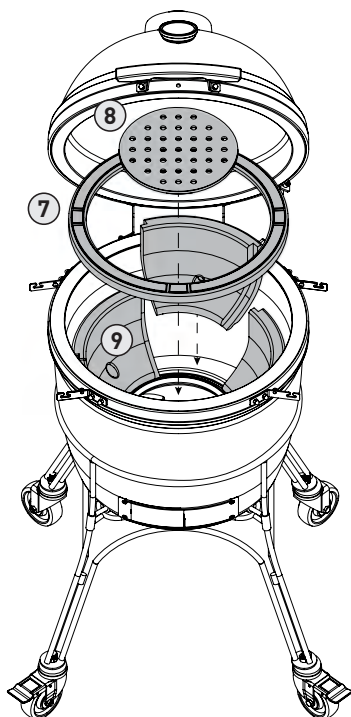

5

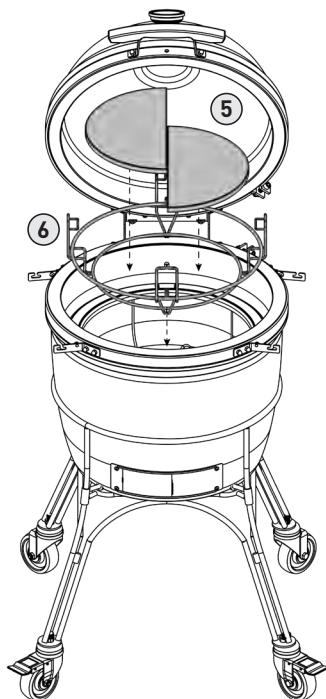

6

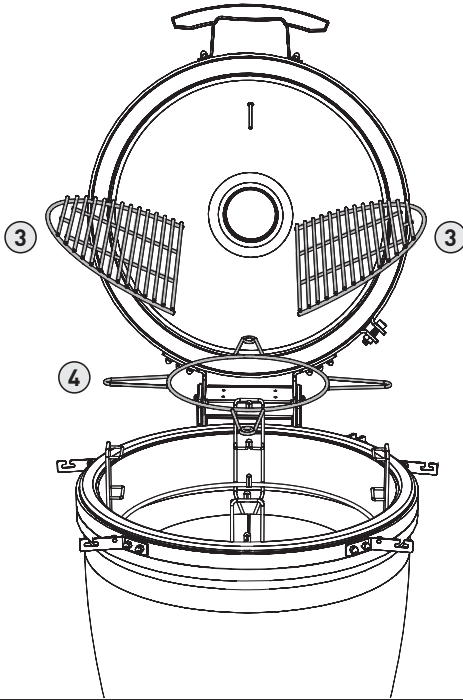

7

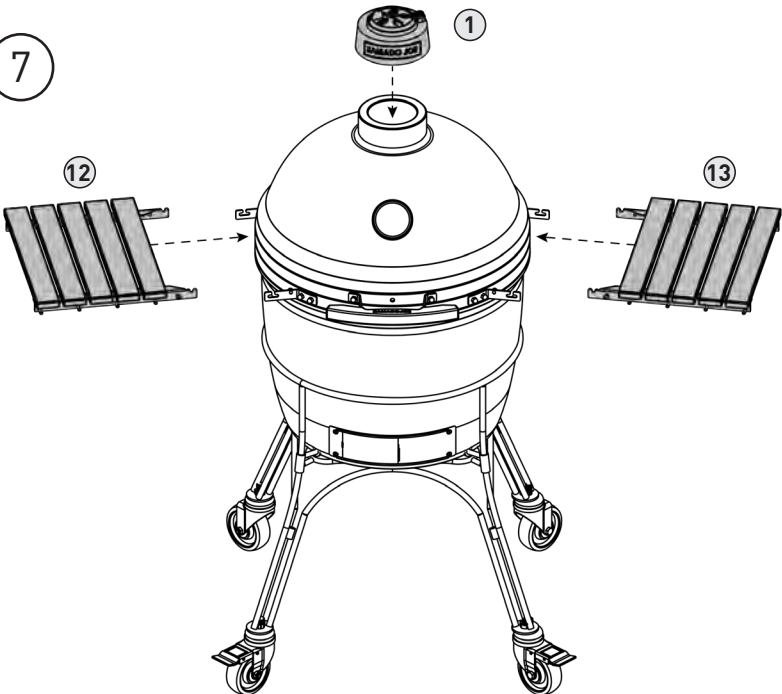

8

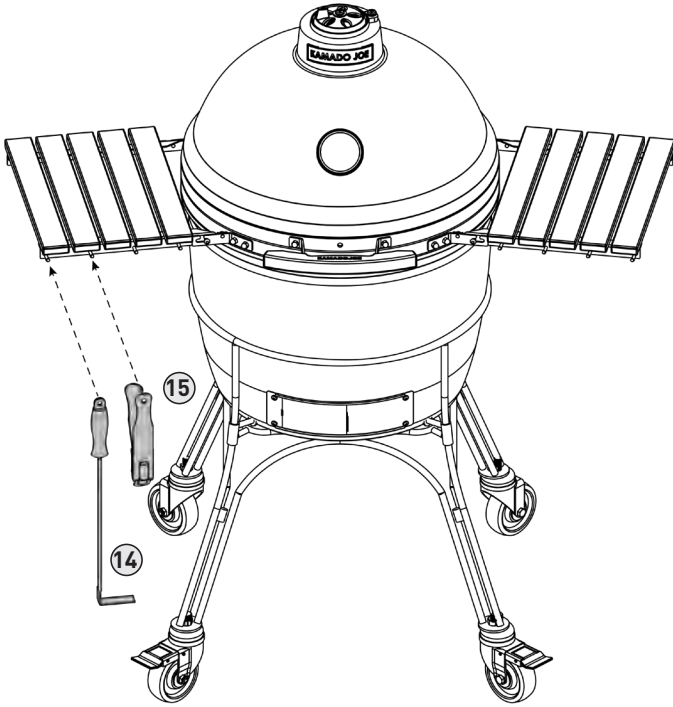

9

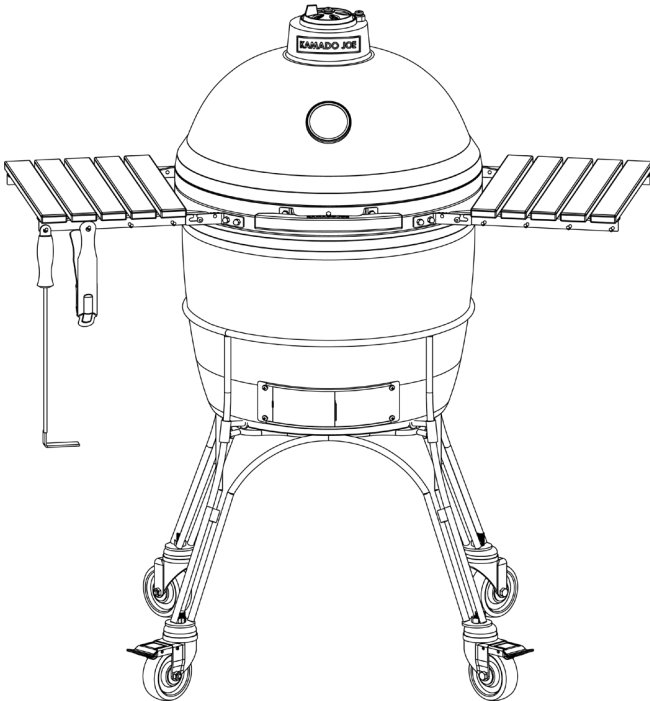

Safety Information

VAR FÖRSIKTIG

Gångjärn och band är hårt spända, underlåtenhet att följa instruktionsstegen i rätt ordning kan leda till allvarliga personskador.

GÅNGJÄRN

Försök inte ta isär gångjärnet eller lossa remmarna på grillen utan rätt verktyg för att ta bort gångjärnet.

Verktyg som behövs:

Allen skiftnyckel

Skiftnyckel (eller justerbar skiftnyckel)

(2) slitsade skruvmejslar - minst 6 "(15,24 cm) bladlängd

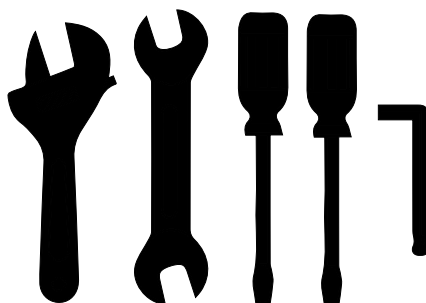

Om du ska lyfta kamadon med gångjärnet, ska du hålla i gångjärnet nära monteringspunkten och / eller banden, aldrig längst ner.

PACKNING

Självrengöring med en naturlig värmecykel rekommenderas. Använd inte kemikaliebaserade rengöringsmedel på packningen. Om det är absolut nödvändigt, ska du försiktigt torka bort eventuella spill eller fukt. Gnugga eller skrapa inte packningen vid rengöring. Om du gnuggar för mycket kan det orsaka slitage.

Rengöring och skötsel

Din Kamado Joe-grill är tillverkad av material av hög kvalitet och krav skötsel och underhåll blir minimala. Det bästa sättet att skydda din Kamado Joe från väder och vind är med ett grillskydd.

SJÄLVRENGÖRING

- 1 Tillsätt träkol och tänd det.
- 2 Montera tillbehörsstället och placera värmedeflektorn på tillbehörsstället.
- 3 Öppna övre och nedre luftventiler helt och låt temperaturen inuti grillen stiga till 315 ° C medan kupolen är stängd.
- 4 Håll temperaturen vid cirka 315 ° C i 15-20 minuter.
- 5 Stäng den nedre ventilerna helt och vänta i ytterligare 15-20 minuter innan du stänger den övre ventilen.

Denna process kommer att bränna bort oönskade rester inuti grillen. När du ska laga mat nästa gång ska du borsta av grillgallret med en vanlig grillborste. Använd en mjuk borste på keramikytan för att avlägsna eventuella rester. Värmedeflektorplattorna kommer även de vara fria från brända rester efter processen har slutförts. Borsta av dem med en mjuk borste efter rengöring. Om värmedeflektorn blir smutsig vid normal användning, ska du vända den smutsiga sidan nedåt när du ska laga mat nästa gång för att värmen från elden ska kunna automatiskt rengöra den smutsiga sidan.

En eller två gånger om året, bör du utföra en mer noggrann rengöring av grillens insida. Avlägsna de inre delarna och ta bort eventuell aska eller skräp som fastnat mellan grillens stomme och de inre delarna. Använd en plastborste för att rengöra den keramiska insidan och plocka upp eller dammsug skräp i botten av grillen innan du sätter tillbaka de inre delarna.

Snabbstartguide

KOM IGÅNG

- 1 Lägg träkol i fireboxen och tänd med hjälp av en eller två braständare.
- 2 Lämna kupolen öppen i 10 minuter medan den nedre ventilen också är helt öppen.
- 3 Stäng kupolen.
- 4 Börja sedan med att stänga den övre och lägre ventilen när kupolens temperaturen är mindre än 10 ° C från din måltemperatur.

HÅLL TEMPERATUREN

För att sänka temperaturen, minskar du luftflödet genom grillen genom att stänga ventilerna. Om du vill höja temperaturen, öppnar du ventilerna. Justering av ventilerna är inte omedelbar, utan det tar 10-15 minuter för en justering att träda i kraft. Eftersom din keramiska Kamado Joe håller värmen så effektivt, kan det ta en stund att värma upp den helt. Låt grillen stå i 20-40 minuter eller upp till en timme för att stabilisera temperaturen innan du börjar grilla.

LÅT SVALNA

- 1 När du har använt klart grillen ska du stänga den nedre ventilen helt.
- 2 Efter temperaturen sjunker under 205 ° C, ska du stänga den övre ventilen nästan helt, men lämna ett liten öppning.
- 3 Täck inte över grillen förrän kupolen är kall när du rör vid den.

**FÖR ATT SÄNKA TEMPERATUREN, STÄNGER DU VENTILERNA.
FÖR ATT HÖJA TEMPERATUREN, ÖPPNAR DU VENTILERNA.**

SNABB TEMPERATURGUIDE

Ungefärliga temperaturer för olika matlagningstekniker.

GRILLNING 205 -315°C

BRYNING 260 -400°C

BAKNING 150 -400°C

ROSTNING 150 -230°C

RÖKNING 105 -135°C

VAR FÖRSIKTIG**LUFTA**

Vid tillagning över 175 ° C, ska du försiktigt öppna grillen (eller tappa ut luft ur grillen) varje gång du lyfter på kupolen för att förhindra baktändning.

VÄTSKOR

Spill inte vätska inuti eller på grillen när den är het.

SIDOHYLLOR

Ställ inte heta objekt på sidohyllorna.

GNISTOR

Var medveten om gnistor och glöd när du använder grillen på ett trädäck.

UNDER ANVÄNDNING

Lämna aldrig grillen obevakad när grillkupolen öppen.

KAMADOJOE®

Kamado Joe® Premier Specialty Brands, LLC, 5032 Milgen Ct., Columbus, GA 31907 USA
Kamado Joe Europe, Lange Voorhout 86, 2514 EJDEN Haag, Netherlands
Kamado Joe UK Limited, 3 Maritime House, The Hart, Farnham, GU9 7HW, England

kamadojoe.com/pages/contact
service@kamadojoe.com
service@kamadojoe.com